

## Anwendung.

Sammeln und Reinigen von Kühlschmiermitteln bei hohem Kühlmittelstrom und großem Schlammanfall.  
Abscheiden sedimentierfähiger Feststoffe aus Kühlschmiermitteln.  
Aufstellung als Zentralanlage für Maschinengruppen und komplette Fertigungsbereiche sowie als Einzelanlage für Maschinen mit großem Schlammanfall.

## Application.

Collecting and cleaning of coolant lubricants with a high coolant flow and huge accumulation of sludge.  
Cutting off sedimenting solids from cooling lubricants.  
Installation as central plant for machine groups and complete production areas as well as individual plant for machines with huge accumulation of sludge.



**Kühlmittelreinigungsanlage Typ SR**  
**Coolant cleaning unit type SR**

## Funktion.

Die sedimentierten Feststoffe setzen sich auf dem Behälterboden ab. Ein Endlos-Kratzband, bestehend aus 2 Kettensträngen, die durch Förderleisten verbunden sind, fördert das Fördergut im Intervall auf dem Behälterboden zur Abwurfstelle.

Der Kratzband-Antrieb erfolgt durch einen Drehstrom-Getriebemotor mit Überlastschutz.

## Function.

The sedimented solids settle on the container bottom. A continuous scraper conveyor, consisting of two chain strands which are connected by means of conveying strips, conveys the material to be conveyed in intervals on the container bottom to the discharge station.

The scraper conveyor drive occurs via a three-phase geared motor with overload protection.

## Daten. Specifications.

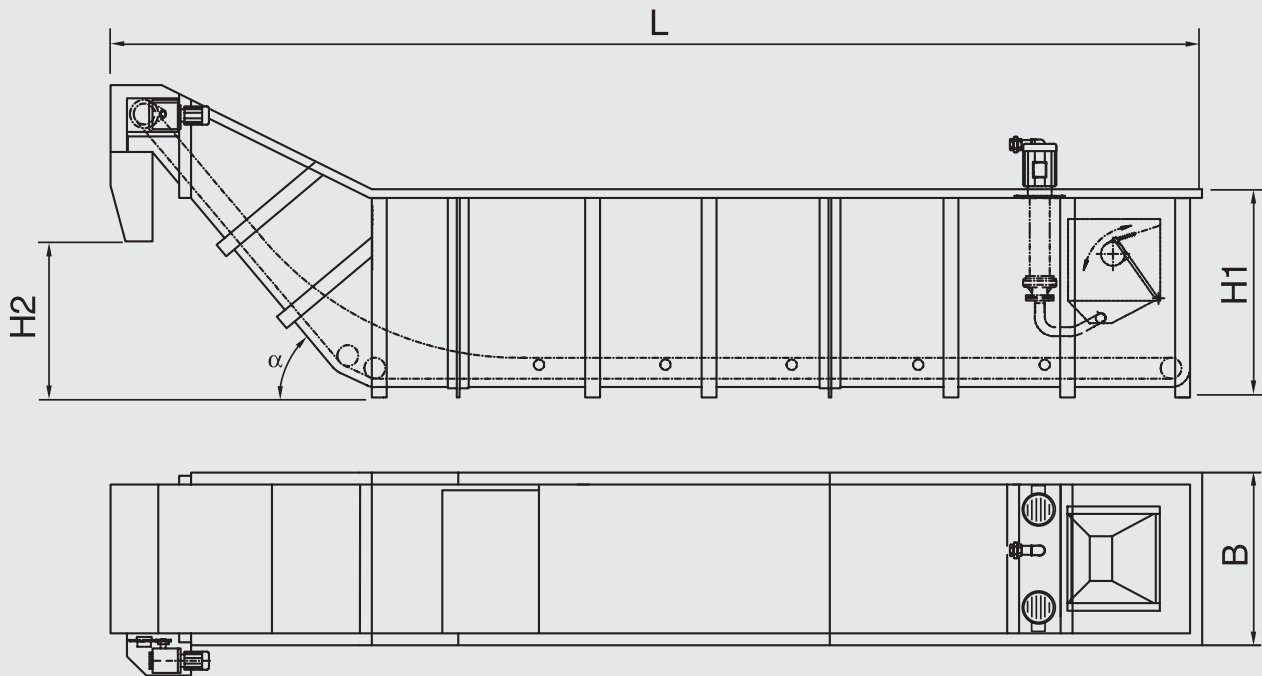

### Standardmaße.

Standardbreiten B <sup>1</sup>	590-1000-1400-2000
Antriebsleistung	0,12 bis 0,37 kW
Steigungswinkel $\alpha$	45°-55°-60°
Maximale Länge Lmax <sup>2</sup>	20 m
Maße H1, H2, L	nach Anforderung
Maximaler Behälterinhalt <sup>2</sup>	50 m <sup>3</sup>
Max. Durchlaufleistung <sup>2</sup>	8.000 l/min

Maße ohne Angabe von Einheiten in mm

<sup>1</sup> Andere Breiten auf Anfrage

<sup>2</sup> Richtwerte

### Standard sizes.

Standard widths B <sup>1</sup>	590-1000-1400-2000
Driving power	0.12 up to 0.37 kW
Lead angle $\alpha$	45°-55°-60°
Max. length L max <sup>2</sup>	20 m
Dimensions H1, H2, L	on request
Max. capacity of box <sup>2</sup>	50 m <sup>3</sup>
Max. flow rate <sup>2</sup>	8,000 l/min

Dimensions without units given in mm

<sup>1</sup> Broader versions on request

<sup>2</sup> Approximation value